

Anschlußfertige Kunststoff-Abwasserschächte für Tauchmotorpumpen

SK 6, SK 9

Einsatz

SK 6 und SK 9 werden als anschlussfertige Pumpstationen mit auftriebssicherem Abwasser-Sammelschacht eingesetzt, insbesondere zur Gebäudeentwässerung unterhalb der Rückstauenebene. Sie können sowohl für den Einsatz in Druckentwässerungssystemen mit Abwasser-Schneidwerkpumpen der Baureihe Barracuda GRP ausgerüstet werden, als auch mit feststofffördernden Kanalrad- oder Freistromrad-Abwassertauchmotorpumpen der Baureihe TP.

Besondere Vorteile sind:

- Lieferung als Komplett-Pumpstation mit allen Armaturen und Rohrleitungen für schnellen und kostengünstigen Einbau.
- Geringes Gewicht, angeformte Transportösen für leichten Transport und Einbau.
- Verschiedene Zuläufe DN 100/150/200 zur optimalen Anpassung an vorhandene bauliche Gegebenheiten.
- Ablagerungsfreier Schachtboden durch hängende Pumpenkupplung. Besonders einfacher Aus- und Einbau der Pumpe bei Wartung; nur die Pumpe – ohne Druckleitung – wird gezogen.
- Bei SK 9: Frostsicherer Druckleitungs-Abgang 1100 mm unter Schachtoberkante.

Bauart

Einbaufertiger Abwasserschacht mit Einbauten, bestehend aus:

Schacht: Auftriebssicherer Kunststoff-Schacht bei SK 6 mit 3, bei SK 9 mit 5 abgestuften Zulauf-Anschlüssen DN 100/ DN 150 und 1 Zulauf DN 200. Obere Anschlüsse für Entlüftung und Kabeleinführung verwendbar. Druckleitungs-Durchführung. Rahmen für Höhen-Ausgleichsring bzw. Schachtabdeckung.

Einbauten: Automatisches Kupplungssystem für 1 bzw. 2 Pumpen mit Doppelführungsrohren (Pumpengegenflansch für jeweiligen Pumpentyp siehe Zubehör). Druckrohrleitung 1 1/2" pulverbeschichteter Grauguß/Edelstahl mit Verschraubungen. 1 bzw. 2 weichdichtende Grauguß-Kugelrückschlagklappen, Absperrschieber. Anschluss zum Spülen der Druckleitung mit Festkupplung STORZ C. Druckleitungs-Durchführung durch Schachtwand mit Anschluss R 1 1/2" AG.



Pumpentypen

Pumpen-Baureihe	freier Durchgang (mm)	Laufradform	Motorleistung P ₂ (kW)	H max. (m)	Q max. (m ³ /h)	Druckanschluß
TP 30 M	30	Einkanal	0,7 – 1,2	14 – 19	33 – 43	R 2" AG
TP 30 V	30	Vortex	0,9 – 1,2	9 – 13	32 – 38	R 2" AG
TP 50 M	50	Einkanal	0,8 – 3,2	7,5 – 30	42 – 82	R 2 1/2" AG
TP 50 V	50 – 65	Vortex	1,0 – 3,4	8 – 18	41 – 53	R 2 1/2" AG
TCV	40 – 65	Vortex	0,6 – 1,1	7 – 10	18 – 33	R 2" IG R 2" IG
TCM	65	Einkanal	1,0 – 1,5	12 – 15	38 – 48	R 2 1/2" IG
GRP	-	Schneid-system	1,1 – 3,1	20 – 35	15 – 28	R 2" AG

Weitere Angaben in den jeweiligen Pumpen-Datenblättern.

Werkstoffe:	
Schacht:	Polyethylen
Kupplungssystem	Grauguß, GG25 pulverbeschichtet
Pumpen-Führungsrohre	Edelstahl A2
Druckrohrleitung, Verschraubungen	Grauguß, GG25 pulverbeschichtet / Edelstahl A2

Schachttypen

Schacht-Typ	Anzahl Pumpen	Art.-Nr. Schacht
SK6-40/1	1	9820120
SK6-40/2	2	9820122
SK9-40/1	1	9820100
SK9-40/2	2	9820102

Baumaße

SK 6-40/1 + SK 6-40/2
Einzel- und Doppelpumpstation

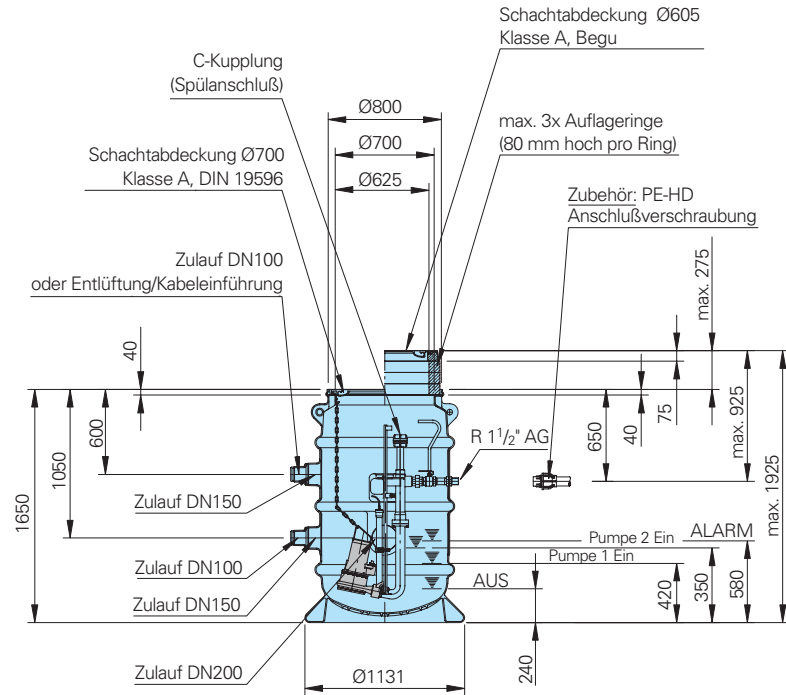

SK 6-40/2
Doppelpumpstation

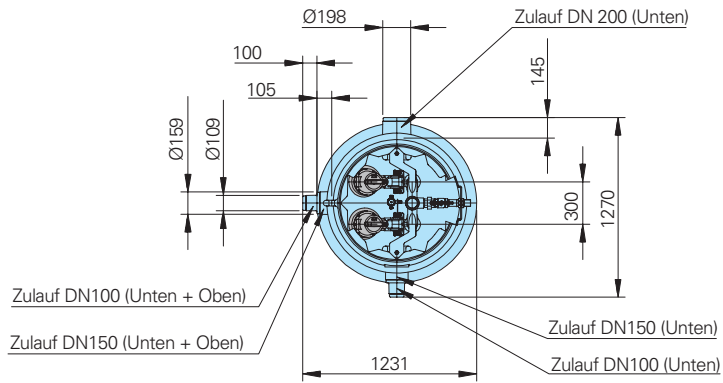

SK 6-40/1
Einzelpumpstation
(Maße wie Doppelpumpstation)

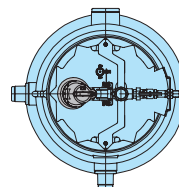

Baumaße

**SK 9-40/1 + SK 9-40/2
Einzel- und Doppelpumpstation**

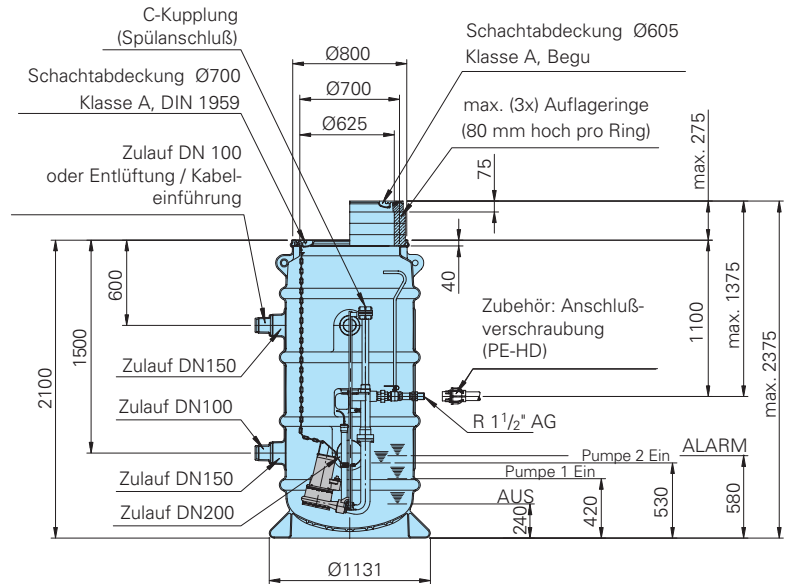

**SK 9-40/2
Doppelpumpstation**

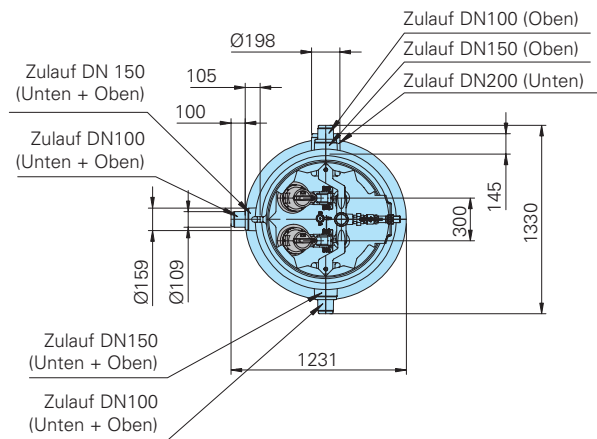

**SK 9-40/1
Einzelpumpstation
(Maße wie Doppelpumpstation)**

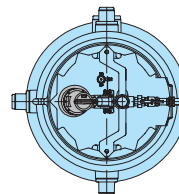

Installationsbeispiele

SK 9-40/1

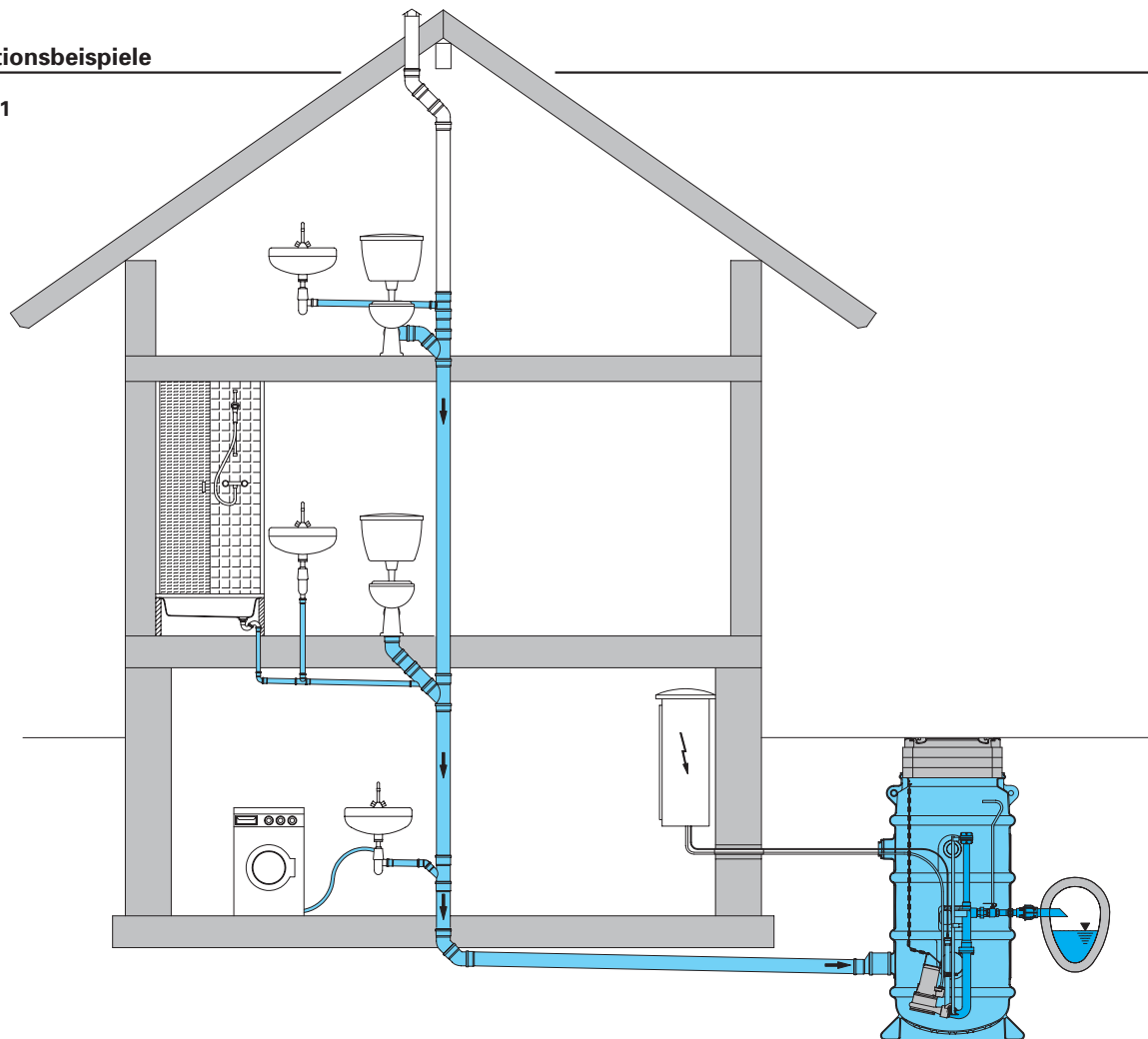

Zubehör

Kupplungs-Gegenflansch:
Zum Anschluß des jeweiligen Pumpentyps an das Kupplungssystem.

Anschluß Gegenflansch	für Pumpentyp	Art.-Nr.
R 2" AG	TCV	7323204
R 2" IG	TP 30, GRP	7323203
R 2 1/2" IG	TP 50	7323213
R 2 1/2" AG	TCM	7323214

Pumpensteuerung:
Elektronisches Steuergerät mit Kunststoffgehäuse IP54. Hand-O-Automatik-Wahlschalter. Kontrollleuchten für Betrieb, Drehrichtung (3 Ph), Alarm und Störung. Motorschutz mit Schaltschutz. Netzabhängige Alarmanlage mit Summer. Netzunabhängiger Alarmanschluss mit Ladegerät für Akku. Potentialfreie Sammelstörmeldung. Thermoüberwachung des Pumpenmotors bei Pumpen mit eingebauten Thermoprotektoren. Betriebs- bzw. Anlaufkondensator bei 1 Ph-Ausführung. Pneumatische

Niveauschaltung mit Staurohr, Druckschalter und Kompressor. Bei Anlagen für 2 Pumpen wechselnder Betrieb, Parallelbetrieb bei Spitzenlast, automatisches Umschalten auf Reservepumpe bei Störungen.

Steuerungs-Typ	Nennstrom d. Pumpe	Art.-Nr.
für 1 Pumpe 400 V / 3 Ph:		
PS12-D2	1,0 – 1,6	8234540
PS12-D3	1,7 – 2,4	8234542
PS12-D4	2,5 – 4,0	8234544
PS12-D6	4,1 – 6,0	8234546
PS12-D9	6,1 – 9,0	8234548
PS15-D2	1,0 – 1,6	8234530
PS15-D3	1,7 – 2,4	8234532
PS15-D4	2,5 – 4,0	8234534
PS15-D6	4,1 – 6,0	8234536
PS15-D9	6,1 – 9,0	8234538
für 2 Pumpen 400 V / 3 Ph:		
PS25-D2	1,0 – 1,6	8234580
PS25-D3	1,7 – 2,4	8234582
PS25-D4	2,5 – 4,0	8234584
PS25-D6	4,1 – 6,0	8234586
PS25-D9	6,1 – 9,0	8234588

Steuerungen für 230 V / 1 Ph
s. Sonderprospekt Steuergeräte

Akku 9,6 V für netzunabhängigen Alarm.
Art.-Nr.: 1952204

Elektronische Dichtungsüberwachung der Ölsperkammer mit Störmeldung am Schaltgerät.

Schachtabdeckung:
- Graugußabdeckung, Klasse A.
Art.-Nr.: 2804920
- BEGU-Abdeckung, Klasse A (verwendbar nur mit Auflagering).
Art.-Nr.: 2805005

Höhen-Ausgleichsring aus Beton, Höhe 80 mm (max. 3 Ringe je Schacht).
Art.-Nr.: 2805000

Vakuumbrecher, anschlussfertig mit Rohrleitung und T-Stück R 1 1/2" / R 1"
Art.-Nr.: 7336604

Anschlußverschraubung für PEHD-Druckleitung,
Ø 50 x 4,6 mm Art.-Nr.: 2109160
Ø 63 x 5,8 mm Art.-Nr.: 2109165

Wir führen HOMA Pumpen

HOMA
PUMPEN MIT SYSTEM

HOMA Pumpenfabrik GmbH
Postfach 2263, D-53814 Neunk.-Seelscheid
Tel. ++49 (0) 22 47/702-0, Fax ++49 (0) 22 47/702-44
e-mail: info@homa-pumpen.de
www.homapumpen.de